

Ficha técnica

Suporte lateral FS

Ref.: 6015336



Suporte para pendural lateral de caminhos de cabos em varão electrosoldado.



St Aço

FS galvanizado pelo método Sendzimir

Dados originais

Ref.:	6015336
Designação 1	Suporte de suspensão lateral
Designação 2	para caminho de cabos em varão
Fabricante	OBO
Dimensão	58x31
Material	Aço
Superfície	galvanizado pelo método Sendzimir
Norma de superfície	DIN EN 10346
Menor unidade de venda	50
Unidade de quantidade	Unidade
Peso	5,8 kg
Unidade de peso	kg/100 un.

Ficha técnica

Suporte lateral FS

Ref.: 6015336



Dimensões

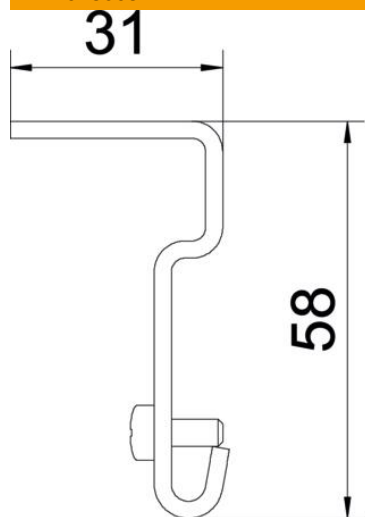

Dimensão	31 x 58
----------	---------

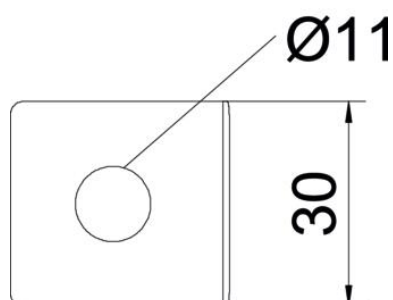

Dados técnicos

Funktionsgaranti	não
Diâmetro do furo	11 mm
Aço inoxidável, decapado	não