

Ficha técnica

Suporte de cabos VA para isCon® Professional+ / Premium

Ref.: 5408064



- para montagem do cabo isCon® em coberturas/paredes
- com anilhas de pressão para bloqueio dos parafusos contra auto afrouxamento



A2 Aço inoxidável, livre de ferrugem

Dados originais

Ref.:	5408064
Tipo	isCon H 26 VA
Designação 1	Abraçadeira
Designação 2	para cabo isCon, cinzento
Fabricante	OBO
Dimensão	Ø26mm
Material	Aço inoxidável, livre de ferrugem 1.4301
Menor unidade de venda	20
Unidade de quantidade	Unidade
Peso	3,4 kg
Unidade de peso	kg/100 un.

Ficha técnica

Suporte de cabos VA para isCon® Professional+ / Premium

Ref.:: 5408064



Dimensões

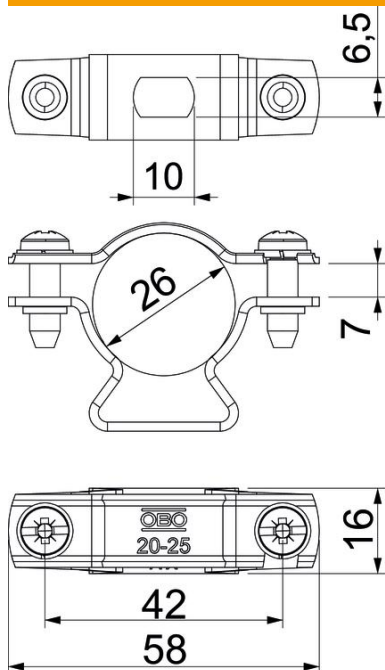

Medida A	58 mm
Medida B	42 mm
Medida d mín.	26 mm
Medida H	37 mm
Medida L	7 mm
Medida T	16 mm

Dados técnicos

Dimensões dos condutores	26 mm redondo
--------------------------	---------------