

# Ficha técnica

## Caixa de pavimento UGD250-3 para GES9/55

Ref.: 7410060

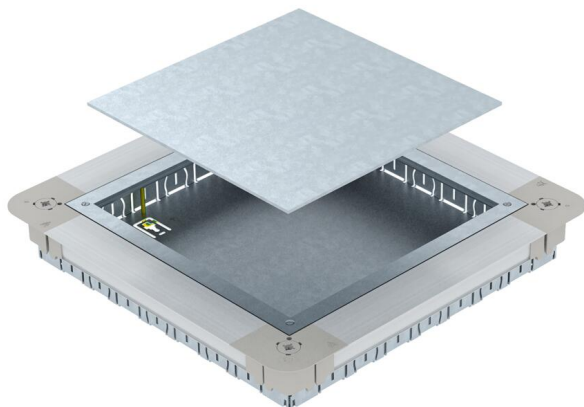

Caixa de pavimento com aro de redução e tampa cega com paredes laterais de chapa de aço. Para a instalação de tampa de encastramento quadrada GES9 55 em alturas de pavimento a partir de 55 mm. Pode ser continuamente nivelada até à altura da betonilha e a betonilha pode ser nivelada com a aresta de descarga da betonilha. Com aberturas para tubos de condução de cada lado 7 x M20, 3 x M25, 4 x M32. Tamanho útil do tubo com altura de sistema de 55 mm: M20.



**St** Aço

**FS** galvanizado pelo método Sendzimir

### Dados originais

Ref.:	7410060
Tipo	UGD55 250-3 9R
Designação 1	Caixa de pavimento
Designação 2	para GES9/55UV
Fabricante	OBO
Dimensão	367x367x55
Material	Aço
Superfície	galvanizado pelo método Sendzimir
Norma de superfície	DIN EN 10346
Menor unidade de venda	1
Unidade de quantidade	Unidade
Peso	430 kg
Unidade de peso	kg/100 un.

# Ficha técnica

## Caixa de pavimento UGD250-3 para GES9/55

Ref.:: 7410060



### Dimensões

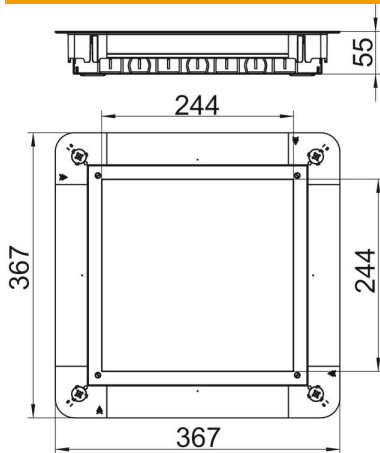

Medida a	244 mm
Medida A	367 mm
Medida B	367 mm
Medida b	244 mm
Medida h	55 mm

### Dados técnicos

Possibilidade de desmontagem	para a montagem de aparelhos de instalação
Placa de fundo	sim
Retrátil ao nível do chão	sim
Tratamento do pavimento	seco
Modelo de tampa	quadrada
Possibilidade de montagem de vedante	não
Abertura para instalação de Teli-tank no chão	não
Abertura para aparelhagem	quadrada
Separável	não
Altura máx. do soalho	80 mm
Altura do pavimento mín.	55 mm
para a ligação de tubo	sim
Apropriado para calha de chão fechada no pavimento	não
Apropriado para calha de pavimento para betonilha	não
Apropriado para calha de instalação no pavimento	não
Largura da calha máx.	250 mm
Largura da calha mín.	190 mm
Tamanho nominal	250 mm
Tamanho nominal para unidades de montagem de aparelhos	9
Amplitude de nivelamento máx.	80 mm
Amplitude de nivelamento mín.	55 mm