

Ficha técnica

União metálica galvanizada por imersão a quente após
maquinação, sem rosca

Ref.:: 2046620



Acessório: união para as ligações entre tubos de instalação elétrica. Parede interior sem rebarbas.



St

Aço

FT

galvanizado por imersão a quente após maquinação

Dados originais

Ref.:	2046620
Tipo	SV16W FT
Designação 1	União metálica
Designação 2	sem rosca
Fabricante	OBO
Dimensão	Ø16mm
Material	Aço
Superfície	Galvanizado por imersão a quente após maquinação
Norma de superfície	DIN EN ISO 1461
Menor unidade de venda	25
Unidade de quantidade	Unidade
Peso	2,2 kg
Unidade de peso	kg/100 un.

Ficha técnica

União metálica galvanizada por imersão a quente após
maquinação, sem rosca

Ref.:: 2046620



Dimensões

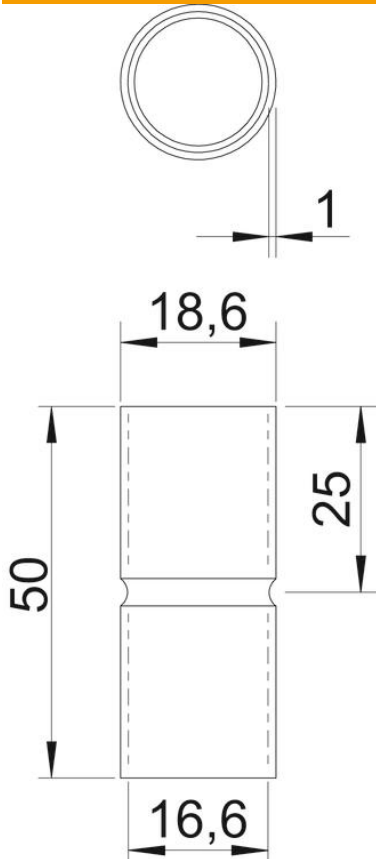

Comprimento	50 mm
Medida D	18,6 mm
Medida d	16,6 mm
Medida L	50 mm
Medida l	25 mm
Medida M (mm)	M16
Medida t	1 mm

Dados técnicos

Versão	Encaixe
para diâmetro de tubo	16 mm
Tamanho	16
Livre de halogéneos	sim
Com escotilha de inspeção e tampa	não
Superfície escovada	não
Superfície polida	não
Gama de temperaturas de aplicação máx.	400 °C
Gama de temperaturas de aplicação mín.	-45 °C
Duas peças	não