

# Ficha técnica

Ângulo 90° 60 FT

Ref.: 7124438



Ângulo 90° para a colocação horizontal de caminhos de cabos do tipo IKS 605. O acessório é fornecido desmontado. Inclui o respetivo material de fixação.

A largura de 50 mm é na versão retangular e não corresponde à imagem.



CE

**St** Aço

**FT** Galvanizado por imersão a quente após maquinação

## Dados originais

Ref.:	7124438
Tipo	RB 90 605 FT
Designação 1	Ângulo 90°
Designação 2	horizontal
Fabricante	OBO
Dimensão	60x50
Material	Aço
Superfície	Galvanizado por imersão a quente após maquinação
Norma de superfície	DIN EN ISO 1461
Menor unidade de venda	1
Unidade de quantidade	Unidade
Peso	41,6 kg
Unidade de peso	kg/100 un.

# Ficha técnica

Ângulo 90° 60 FT

Ref.:: 7124438



## Dimensões

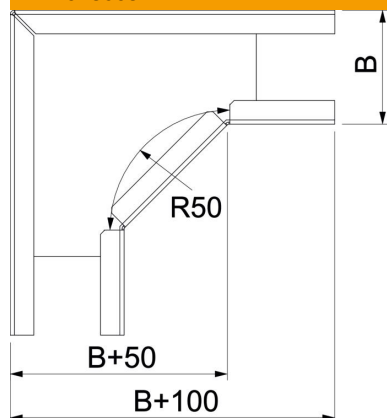

Largura	50 mm
Altura	60 mm
Altura	2 in
Medida B	50 mm
Medida R	50 mm

## Dados técnicos

Curva (ângulo)	90°
Versão conector	conector fornecido
Modelo	Ângulo rígido
Funktionsgaranti	não
Instalação no pavimento	não
Representação de orifícios NATO	não
Alteração da direção	horizontal
Aço inoxidável, decapado	não
Perfuração lateral	não
Versão para grandes cargas	não
Tipo de conector sistema de caminhos de cabos	aparafusado