

# Ficha técnica

## Consola mural MWAG 12 FS

Ref.: 6424624



Consola para pequenas cargas, de fixação mural ou a pendural, com patilhas de encaixe para caminhos de cabos em varão.  
Inclui parafuso M10x25 para a fixação em perfis U.  
Inclui parafuso de cabeça boleada M10 x 25 para a fixação em perfis U.



**St** Aço

**FS** galvanizado pelo método Sendzimir

### Dados originais

Ref.:	6424624
Tipo	MWAG 12 41 FS
Designação 1	Consola mural
Designação 2	para caminho de cabos em varão
Fabricante	OBO
Dimensão	B410mm
Material	Aço
Superfície	galvanizado pelo método Sendzimir
Norma de superfície	DIN EN 10346
Menor unidade de venda	1
Unidade de quantidade	Unidade
Peso	68 kg
Unidade de peso	kg/100 un.

# Ficha técnica

## Consola mural MWAG 12 FS

Ref.:: 6424624



### Dimensões

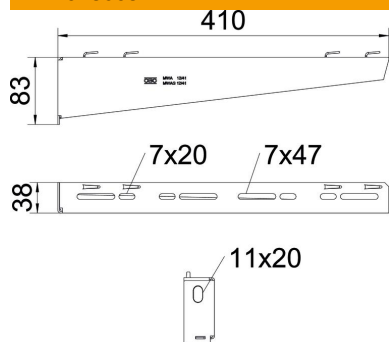

Comprimento	38 mm
Largura	410 mm
Altura	83 mm
Medida A	38 mm
Medida B	410 mm
Medida H	83 mm

### Dados técnicos

Versão	Consola para parede e suporte
F em kN	1,2 kN
Funktionsgaranti	não
para largura máx.	400 mm
para largura mín.	400
Diâmetro do furo	11 mm
Aço inoxidável, decapado	não
Alcance do ângulo máx.	90 mm
Alcance do ângulo mín.	90 mm

### Cargas

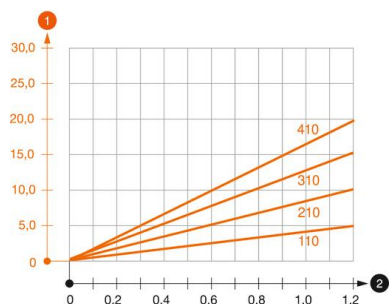

#### Diagrama de cargas da consola MWAG 12

- 1 Deflexão da ponta da consola com a carga máxima admissível da consola
  - 2 Carga permitida da consola em kN, sem carga suportada pelo utilizador
- Curva de carga com comprimento da consola em mm

### Valores característicos de carga da bucha para consola MWAG 12

Fixação de parede	Carga máxima [kN]			
	Largura da consola [mm]			
Ancoragem tipo	110	210	310	410
BZ3 10 x 90/0-30	1,2	1,2	1,2	1,2

Die angegebenen Werte basieren auf ungerissenen Beton der Festigkeitsklasse C20/25. Die Einbaubedingungen der ETA-Zulassung (Dübel) sind zu beachten!

# Ficha técnica

## Consola mural MWAG 12 FS

Ref.: 6424624



### Valores de carga para MWAG 12 suspensa no pendural

Suporte	Carga máx. F tot. em kN			
	Comprimento da consola em mm			
	100	200	300	400
US 3 K/ 20 - 60	1,2	1,2	1,2	1,2
US 3 K/ 70 - 120	1,2	1,2	1,2	1,2
US 5 K/ 20 - 60	1,2	1,2	1,2	1,2
US 5 K/ 70 - 120	1,2	1,2	1,2	1,2

