

Ficha técnica

Grampo para calhas KL80A

Ref.: 6288640

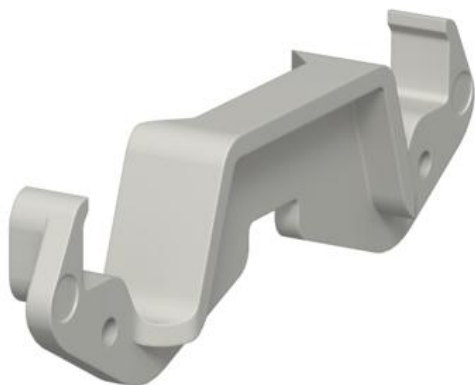

Grampo para calhas para suporte seguro dos cabos e para fixação do searador em calhas técnicas 80 GK, GS e GA, assim como em colunas de distribuição ISS com abertura do sistema de 76,5 mm.



Policarbonato/acrilonitrila-butadieno-estireno

Dados originais

Ref.:	6288640
Tipo	KL80A
Designação 1	Grampo para calha
Designação 2	para sistema tampa de 80
Fabricante	OBO
Dimensão	94x25x12
Cor	cinzento claro; RAL 7035
Material	Policarbonato/acrilonitrila-butadieno-estireno
Menor unidade de venda	20
Unidade de quantidade	Unidade
Peso	0,685 kg
Unidade de peso	kg/100 un.

Dados técnicos

Livre de halogéneos	sim
Largura da tampa	76,5 mm