

Ficha técnica

Clip de suspensão, com furo de fixação

Ref.: 1488015



Com orifício de passagem.

Binário de aperto max.: 8 Nm



TG Ferro maleável fundido

Dados originais

Ref.:	1488015
Tipo	FL 1 TG
Designação 1	Clip de suspensão
Designação 2	com furo de fixação
Fabricante	OBO
Dimensão	0-17mm
Material	Ferro maleável
Menor unidade de venda	50
Unidade de quantidade	Unidade
Peso	8,5 kg
Unidade de peso	kg/100 un.

Ficha técnica

Clip de suspensão, com furo de fixação

Ref.:: 1488015



Dimensões

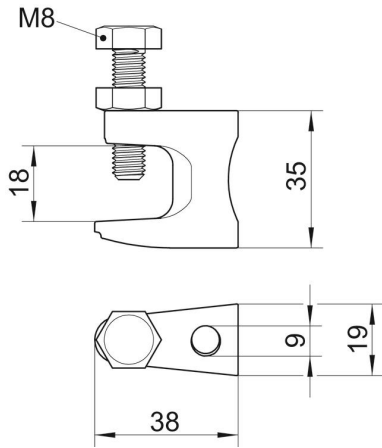

Comprimento	38 mm
Largura	19 mm
Altura	35 mm
Medida B	19 mm
Medida D	9 mm
Medida F	18 mm
Medida G (mm)	M8
Medida H	35 mm
Medida L	38 mm

Dados técnicos

Tipo de ligação do componente	Furo
Tipo de fixação	aparafusar
Furo de fixação	9 mm
Carga de rutura	1,2 kN
Espessura do flange F máx.	18 mm
Espessura do flange F mín.	0 mm
Rosca	M8
Rosca métrica	8
Máx. Binário de aperto	8 Nm
Dobradiça ajustável	não
Dobradiça	não