

Ficha técnica

Parafuso autorroscante

Ref.: 6049250



Parafuso perfurante para fixação de componentes às elevações dos caminhos de cabos para passagens. Corresponde à DIN 7504.



St Aço

G eletrogalvanizado

Dados originais

Ref.:	6049250
Tipo	BS BKS KP
Designação 1	Parafuso
Designação 2	para BKS
Fabricante	OBO
Dimensão	M4,2x16
Material	Aço
Superfície	eletrogalvanizado
Norma de superfície	EN ISO 19598 / EN ISO 4042
Menor unidade de venda	100
Unidade de quantidade	Unidade
Peso	0,18 kg
Unidade de peso	kg/100 un.

Ficha técnica

Parafuso autorroscante

Ref.: 6049250



Dimensões

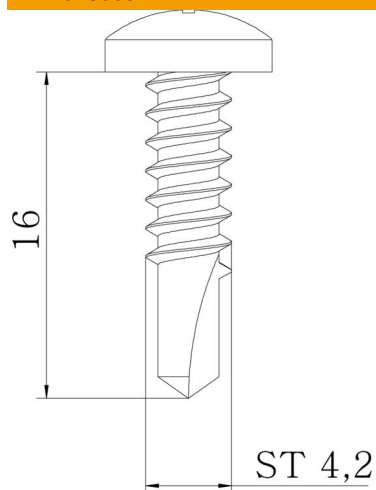

Dimensão	4,2x16
Comprimento	16 mm
Medida d	4,2 mm
Medida l	16 mm

Dados técnicos

Diâmetro da rosca ST	4,2
Formato da cabeça	Esfera achatada
Parafusos	Phillips PH