

Ficha técnica

Ponteira de cabo para cabos de alumínio de 50 mm²

Ref.:: 5021740



Ponteira para fixação segura do cabo de alumínio com uma secção transversal de 50 mm².



Cu	Cobre
Sn	zincado

Dados originais

Ref.:	5021740
Tipo	AEH S 9-AL
Designação 1	Ponteira de cabo
Designação 2	para cabos de alumínio 50mm ²
Fabricante	OBO
Dimensão	10x22
Material	Cobre
Superfície	Estanhado
Norma de superfície	
Menor unidade de venda	10
Unidade de quantidade	Unidade
Peso	0,205 kg
Unidade de peso	kg/100 un.

Ficha técnica

Ponteira de cabo para cabos de alumínio de 50 mm²

Ref.: 5021740



Dimensões

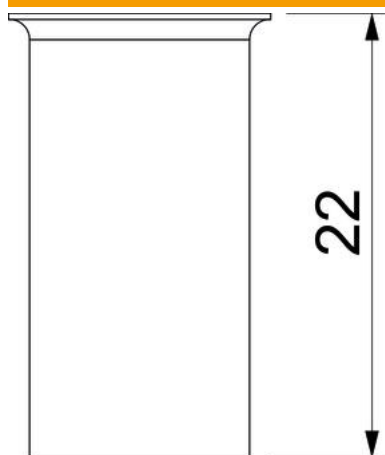

Comprimento	22 mm
Medida L	22 mm

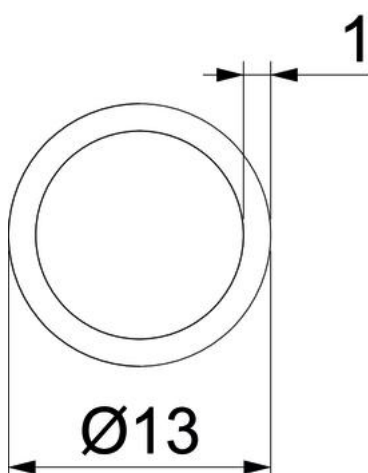

Dados técnicos

para diâmetro de cabo máx.	9 mm
para diâmetro de cabo mín.	9 mm
Isolante	não
Secção transversal útil	50 mm ²
Ajuste	9 mm mm
Modelo manga terminal	Standard