

# Ficha técnica

## Placa de proteção contra pó, métrica

Ref.: 2028883



Polietileno celular.

Placas de proteção para a selagem contra o pó dos buçins V-TEC VM e V-TEC VM MS antes da instalação do cabo.

Aplicação: as placas são pré-montadas entre a porca de tampa e a vedação. Para a instalação do cabo, não é necessária a remoção das placas, o cabo perfura-as ao ser instalado.

Observação: as placas não oferecem qualquer proteção mecânica.



ZELL PC Polietileno

### Dados originais

Ref.:	2028883
Tipo	107 S VTEC M40
Designação 1	Placa de proteção
Designação 2	para vedar
Fabricante	OBO
Dimensão	M40
Cor	Preto
Material	Polietileno celular
Menor unidade de venda	100
Unidade de quantidade	Unidade
Peso	0,022 kg
Unidade de peso	kg/100 un.

### Dimensões

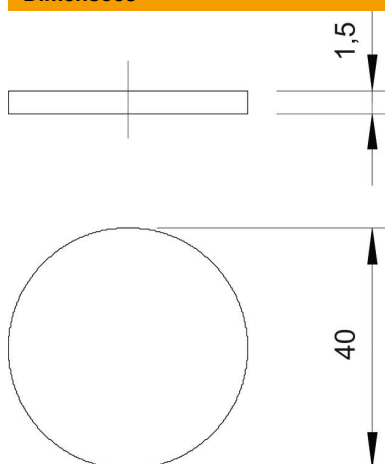

Medida D	40 mm
Medida t	1,5 mm

# Ficha técnica

Placa de proteção contra pó, métrica

Ref.: 2028883



## Dados técnicos

Versão	Outros
Tamanho	M40
Resistente	não